

YE5 系列三相异步电动机

YE5 系列三相异步电动机

2 产品概述

产品描述

YE5 系列三相异步电动机是我公司自主研发推出的全封闭、自扇冷、鼠笼式 IE5 效率三相异步电动机，效率指标达到 GB18613-2020《中小型三相异步电动机能效限定值及能效等级》中最高能效等级 1 级，且具有性能优良，使用安全可靠，振动、噪声比同类产品低的特点，符合环保要求。该产品处于国际领先水平。

产品用途

YE5 系列三相异步电动机具有外形美观、高效率、低噪音、低振动、安全可靠、维护方便等特点，广泛应用于风机、水泵、空压机、机床、减速机、包装机械、洗涤机械、矿山机械、建筑机械等各类传动机械行业。

电动机型号代表意义示例



运行条件

- 环境空气温度: $-20^{\circ}\text{C} \sim +40^{\circ}\text{C}$;
- 海拔: 不超过 1000m;

注: 当环境空气温度、海拔与上述规定不同时按 GB755 规定

- 湿度: 月平均最高相对湿度不超过 90%

注: 电机可根据用户使用环境的要求进行定制。

执行标准

- GB 755 旋转电机 定额和性能
- GB 1971 旋转电机 线端标志与旋转方向
- GB 10068 中心高为 56mm 及以上电机的机械振动 振动的测量及限值
- GB 14711 中小型旋转电机安全要求
- GB 18613 中小型三相异步电动机能效限定值及能效等级
- GB/T 1032 三相异步电动机试验方法
- GB/T 1993 旋转电机冷却方法
- GB/T 4772 旋转电机尺寸和输出功率等级
- GB/T 4942.1 旋转电机整体结构的外壳防护等级 (IP 代号) 分级
- GB/T 10069.1 旋转电机噪声测定方法及限值第 1 部分: 旋转电机噪声测定方法
- GB/T 10069.3 旋转电机噪声测定方法及限值第 3 部分: 噪声限值
- GB/T 22719.1 交流低压电机散嵌绕组匝间绝缘 第 1 部分: 试验方法

基本特征

规格	标准特性	可选 (特殊) 特性
机座号	80~355	-
额定功率	0.18~315kW	-
效率等级	IE5(GB18613-2020 的 1 级)	-
极数	2P、4P、6P、8P	-
额定电压	380V	220/380V、380/660V、400/690V、400V、660V、690V, 或根据客户需求
频率	50Hz	60Hz
工作制	S1	S2、S3, 可定制
安装方式	B3	B5、B35、V1 等
绝缘等级	F 级	H 级
接线方式	3kW 及以下 380V"Y" 接 大于 3kW 电机 380V"△" 接	-
防护等级	IP55	IP56、IP65、IP66 等
冷却方式	IC411	-
使用环境	户内	户外 (W)、户外防中等腐蚀 (WF1)、户外防强腐蚀 (WF2)、户内防中等腐蚀 (F1)、户内防强腐蚀 (F2)、湿热带 (TH)、干热带 (TA)、户外湿热带 (THW)、户外干热带 (TAW)
电机面漆颜色	联邦色苔藓灰 33303	-

YE5 系列三相异步电动机

4 产品型谱

电动机型谱

机座号	同步转速 r/min			
	3000	1500	1000	750
	功率 kW			
80M1	0.75	0.55	0.37	0.18
80M2	1.1	0.75	0.55	0.25
90S	1.5	1.1	0.75	0.37
90L	2.2	1.5	1.1	0.55
100L1	3	2.2	1.5	0.75
100L2	-	3	-	1.1
112M	4	4	2.2	1.5
132S1	5.5	5.5	3	2.2
132S2	7.5	5.5	3	2.2
132M1	-	7.5	4	3
132M2	-	7.5	5.5	3
160M1	11	11	7.5	4
160M2	15	11	7.5	5.5
160L	18.5	15	11	7.5
180M	22	18.5	-	-
180L	-	22	15	11
200L1	30	30	18.5	15
200L2	37	30	22	15
225S	-	37	-	18.5
225M	45	45	30	22
250M	55	55	37	30
280S	75	75	45	37
280M	90	90	55	45
315S	110	110	75	55
315M	132	132	90	75
315L1	160	160	110	90
315L2	200	200	132	110
355S1	(185)	(185)	160	132
355S2	(200)	(200)	160	132
355M1	(220)	(220)	(185)	160
355M2	250	250	200	160
355L1	(280)	(280)	(220)	(185)
355L2	315	315	250	200

注 1: 带括号的为不推荐规格。

2: S、M、L 后面的数字 1、2 分别代表同一机座号和转速下不同的功率。

2 极 50Hz 同步转速 3000r/min 能效等级 IE5 GB18613-2020 的 1 级

型号	功率	转速	效率 %	功率因数 COSφ	电流 (380V)A		转矩			噪声 (L _p)	转动惯量	重量
	kW	r/min	75%~100% 负载		额定电流 I _N A	堵转电流 额定电流	额定转矩 T _N (Nm)	堵转转矩 额定转矩	最大转矩 额定转矩	dB(A)	kg.m ²	kg
YE5-80M1-2	0.75	2825	86.3	0.83	1.59	10	2.54	2.3	2.3	56	0.0053	45
YE5-80M2-2	1.1	2825	87.8	0.83	2.29	9	3.72	2.3	2.3	56	0.0074	48
YE5-90S-2	1.5	2840	88.9	0.84	3.05	9	5.04	2.3	2.3	64	0.0095	54
YE5-90L-2	2.2	2840	90.2	0.85	4.36	9.5	7.40	2.3	2.3	64	0.018	58
YE5-100L-2	3	2880	91.1	0.87	5.75	9.5	9.95	2.3	2.3	68	0.032	74
YE5-112M-2	4	2890	91.8	0.88	7.52	9.5	13.2	2.3	2.3	69	0.066	113
YE5-132S1-2	5.5	2900	92.6	0.88	10.3	9.5	18.1	2.2	2.3	68	0.077	113
YE5-132S2-2	7.5	2900	93.3	0.89	13.7	9.5	24.7	2.2	2.3	68	0.22	132
YE5-160M1-2	11	2930	94	0.89	20.0	9.5	35.9	2.2	2.3	67	0.26	144
YE5-160M2-2	15	2930	94.5	0.89	27.1	9.5	48.9	2.2	2.3	67	0.33	158
YE5-160L-2	18.5	2930	94.9	0.89	33.3	9.5	60.3	2.2	2.3	67	0.39	218
YE5-180M-2	22	2940	95.1	0.89	39.5	9.5	71.5	2.2	2.3	77	0.66	275
YE5-200L1-2	30	2950	95.5	0.89	53.6	9	97.1	2.2	2.3	79	0.77	288
YE5-200L2-2	37	2950	95.8	0.89	65.9	9	119.8	2.2	2.3	79	1.34	378
YE5-225M-2	45	2970	96	0.89	80.0	9	144.7	2.2	2.3	82	1.63	397
YE5-250M-2	55	2970	96.2	0.89	97.6	9	176.9	2.2	2.3	82	1.98	590
YE5-280S-2	75	2970	96.5	0.89	132.7	8.5	241.2	2.0	2.3	83	2.12	851
YE5-280M-2	90	2970	96.6	0.89	159.1	8.5	289.4	2.0	2.3	83	2.37	1040
YE5-315S-2	110	2980	96.8	0.89	194.0	8.5	352.5	1.9	2.3	85	2.54	1096
YE5-315M-2	132	2980	96.9	0.89	232.6	8.5	423.0	1.9	2.2	85	2.86	1276
YE5-315L1-2	160	2980	97	0.9	278.5	8.5	512.8	1.9	2.2	85	3.38	1418
YE5-315L-2	185	2980	97.2	0.9	321.3	8.5	592.9	1.9	2.2	85	3.58	1512
YE5-315L2-2	200	2980	97.2	0.9	347.4	8.5	640.9	1.9	2.2	85	4.05	1598
YE5-355S1-2	185	2980	97.2	0.9	321.3	8.5	592.9	1.9	2.2	85	5.06	1598
YE5-355S2-2	200	2980	97.2	0.9	347.4	8.5	640.9	1.9	2.2	85	5.73	1739
YE5-355M1-2	220	2980	97.2	0.9	382.1	8.5	705.0	1.8	2.2	85	6.53	1985
YE5-355M2-2	250	2980	97.2	0.9	434.2	8.5	801.2	1.8	2.2	85	6.87	2136
YE5-355L1-2	280	2980	97.2	0.87	503.1	8.5	897.3	1.8	2.2	85	7.30	2192
YE5-355L2-2	315	2980	97.2	0.87	566.0	8.5	1009.5	1.8	2.2	85	7.41	2344

注：1、当电压 U 不为 380V 时，电流 $I = I_N * 380 / U$ ，其余参数不变；

2、对额定频率为 60Hz 的电动机，机座号 200 ~ 355 的 2 极电动机空载噪声数值为该表对应值加上 6dB(A)，其它极数的电动机空载噪声数值为该表对应值加上 5dB(A)。

YE5 系列三相异步电动机

6 电气性能参数

4 极 50Hz 同步转速 1500r/min 能效等级 IE5 GB18613-2020 的 1 级

型号	功率	转速	效率 %	功率因数 COSφ	电流 (380V)A		转矩			噪声 (L _p)	转动惯量	重量
	kW	r/min	75%~100% 负载		额定电流 I _N A	堵转电流 额定电流	额定转矩 T _N (Nm)	堵转转矩 额定转矩	最大转矩 额定转矩	dB(A)	kg.m ²	kg
YE5-80M1-4	0.55	1390	86.7	0.75	1.29	10	3.78	2.3	2.3	50	0.0074	41
YE5-80M2-4	0.75	1390	88.2	0.75	1.72	8	5.15	2.3	2.3	50	0.013	43
YE5-90S-4	1.1	1400	89.5	0.75	2.49	8.5	7.50	2.3	2.3	53	0.016	49
YE5-90L-4	1.5	1400	90.4	0.75	3.36	8.5	10.2	2.3	2.3	53	0.033	52
YE5-100L1-4	2.2	1420	91.4	0.8	4.57	9	14.8	2.3	2.3	56	0.041	68
YE5-100L2-4	3	1420	92.1	0.81	6.11	9	20.2	2.3	2.3	56	0.062	93
YE5-112M-4	4	1440	92.8	0.81	8.09	9	26.5	2.3	2.3	57	0.12	109
YE5-132S-4	5.5	1440	93.4	0.81	11.0	9.5	36.5	2.0	2.3	57	0.18	113
YE5-132M-4	7.5	1440	94	0.83	14.6	9.5	49.7	2.0	2.3	57	0.38	142
YE5-160M-4	11	1460	94.6	0.83	21.3	9.5	72.0	2.0	2.3	66	0.44	158
YE5-160L-4	15	1460	95.1	0.85	28.2	9.5	98.1	2.0	2.3	66	0.71	208
YE5-180M-4	18.5	1470	95.3	0.85	34.7	9.5	120.2	2.0	2.3	68	0.76	275
YE5-180L-4	22	1470	95.5	0.86	40.7	9.5	142.9	2.0	2.3	68	0.85	284
YE5-200L-4	30	1470	95.9	0.86	55.3	9	194.9	2.0	2.3	71	1.27	378
YE5-225S-4	37	1480	96.1	0.87	67.2	9	238.8	2.0	2.3	65	1.94	491
YE5-225M-4	45	1480	96.3	0.87	81.6	9	290.4	2.0	2.3	65	2.44	529
YE5-250M-4	55	1480	96.5	0.87	99.5	9	354.9	2.0	2.3	70	3.00	628
YE5-280S-4	75	1480	96.7	0.88	133.9	8.5	484.0	2.0	2.3	77	3.51	737
YE5-280M-4	90	1485	96.9	0.88	160.4	8.5	578.8	2.0	2.3	77	4.91	1087
YE5-315S-4	110	1485	97	0.89	193.6	8.5	707.4	2.0	2.2	77	5.21	1134
YE5-315M-4	132	1485	97.1	0.89	232.1	8.5	848.9	2.0	2.2	77	5.48	1247
YE5-315L1-4	160	1485	97.2	0.89	281.0	8.5	1029.0	2.0	2.2	78	5.70	1342
YE5-315L-4	185	1485	97.4	0.89	324.3	8.5	1189.7	2.0	2.2	78	5.90	1418
YE5-315L2-4	200	1485	97.4	0.89	350.5	8.5	1286.2	2.0	2.2	78	6.77	1607
YE5-355S1-4	185	1488	97.4	0.89	324.3	8.5	1187.3	2.0	2.2	82	6.89	1701
YE5-355S2-4	200	1488	97.4	0.89	350.5	8.5	1283.6	2.0	2.2	82	7.22	1730
YE5-355M1-4	220	1488	97.4	0.89	385.6	8.5	1412.0	2.0	2.2	82	7.58	1833
YE5-355M2-4	250	1488	97.4	0.89	438.2	8.5	1604.5	2.0	2.2	82	7.83	1966
YE5-355L1-4	280	1488	97.4	0.89	490.8	8.5	1797.0	2.0	2.2	82	8.06	2136
YE5-355L2-4	315	1488	97.4	0.89	552.1	8.5	2021.7	2.0	2.2	82	8.19	2155

注: 1、当电压 U 不为 380V 时, 电流 I=N*380/U, 其余参数不变;
2、对额定频率为 60Hz 的电动机, 机座号 200 ~ 355 的 2 极电动机空载噪声数值为该表对应值加上 6dB(A), 其它极数的电动机空载噪声数值为该表对应值加上 5dB(A)。

6 极 50Hz 同步转速 1000r/min 能效等级 IE5 GB18613-2020 的 1 级

型号	功率	转速	效率 %	功率因数 COSφ	电流 (380V)A		转矩			噪声 (L _p)	转动惯量	重量
	kW	r/min	75%~100% 负载		额定电流 I _N A	堵转电流 额定电流	额定转矩 T _N (Nm)	堵转转矩 额定转矩	最大转矩 额定转矩	dB(A)	kg.m ²	kg
YE5-80M1-6	0.37	910	81.6	0.7	0.98	10	3.88	1.9	2.0	49	0.0074	43
YE5-80M2-6	0.55	910	84.2	0.72	1.38	9	5.77	1.9	2.1	49	0.013	48
YE5-90S-6	0.75	910	85.7	0.72	1.85	8.5	7.87	2.1	2.1	49	0.016	53
YE5-90L-6	1.1	910	87.2	0.73	2.63	7.8	11.5	2.1	2.1	49	0.033	58
YE5-100L-6	1.5	940	88.4	0.74	3.48	8	15.2	2.1	2.1	53	0.045	74
YE5-112M-6	2.2	940	89.7	0.74	5.04	8	22.4	2.1	2.1	57	0.441	113
YE5-132S-6	3	960	90.6	0.74	6.80	7.5	29.8	2.0	2.1	61	0.71	113
YE5-132M1-6	4	960	91.4	0.74	8.99	8	39.8	2.0	2.1	61	0.08	123
YE5-132M2-6	5.5	960	92.2	0.75	12.1	8	54.7	2.0	2.1	61	0.85	146
YE5-160M-6	7.5	970	92.9	0.78	15.7	8	73.8	2.1	2.1	62	1.27	167
YE5-160L-6	11	970	93.7	0.78	22.9	8.5	108.3	2.1	2.1	62	1.39	212
YE5-180L-6	15	970	94.3	0.81	29.8	8.5	147.7	2.0	2.1	62	1.70	275
YE5-200L1-6	18.5	970	94.6	0.81	36.7	8.5	182.1	2.1	2.1	68	1.93	298
YE5-200L2-6	22	970	94.9	0.82	43.0	8.5	216.6	2.1	2.1	68	2.55	388
YE5-225M-6	30	980	95.3	0.81	59.0	8.5	292.3	2.0	2.1	68	2.81	426
YE5-250M-6	37	980	95.6	0.84	70.0	8.5	360.6	2.1	2.1	70	3.63	600
YE5-280S-6	45	980	95.8	0.86	83.0	8.5	438.5	2.1	2.0	72	4.17	690
YE5-280M-6	55	980	96	0.86	101.2	8.5	536.0	2.0	2.0	72	4.80	1021
YE5-315S-6	75	985	96.3	0.85	139.2	8	727.2	2.0	2.0	73	5.07	1077
YE5-315M-6	90	985	96.5	0.84	168.7	8	872.6	2.0	2.0	73	5.59	1238
YE5-315L1-6	110	985	96.6	0.85	203.5	8	1066.5	2.0	2.0	73	6.25	1323
YE5-315L2-6	132	985	96.8	0.86	240.9	8	1279.8	2.0	2.0	73	7.69	1560
YE5-355S-6	160	985	96.9	0.86	291.7	8	1551.3	1.9	2.0	79	8.28	1663
YE5-355M1-6	185	985	97	0.86	337.0	8	1793.7	1.9	2.0	79	8.58	1862
YE5-355M2-6	200	985	97	0.86	364.3	8	1939.1	1.9	2.0	79	8.66	2022
YE5-355L1-6	220	985	97	0.86	400.7	8	2133.0	1.9	2.0	79	8.78	2127
YE5-355L2-6	250	985	97	0.86	455.3	8	2423.9	1.9	2.0	79	8.80	2155

注：1、当电压 U 不为 380V 时，电流 $I = I_N \cdot 380/U$ ，其余参数不变；

2、对额定频率为 60Hz 的电动机，机座号 200 ~ 355 的 2 极电动机空载噪声数值为该表对应值加上 6dB(A)，其它极数的电动机空载噪声数值为该表对应值加上 5dB(A)。

YE5 系列三相异步电动机

8 电气性能参数







8 极 50Hz 同步转速 750r/min 能效等级 IE5 GB18613-2020 的 1 级

型号	功率	转速	效率 %	功率因数 COS ϕ	电流 (380V)A		转矩			噪声 L _p	转动惯量	重量
	kW	r/min	75%~100% 负载		额定电流 I _N A	堵转电流 额定电流	额定转矩 T _N (Nm)	堵转转矩 额定转矩	最大转矩 额定转矩	dB(A)	kg.m ²	kg
YE5-80M1-8	0.18	710	71.9	0.61	0.62	7.5	2.42	1.8	1.9	49	0.0074	43
YE5-80M2-8	0.25	710	75.2	0.61	0.83	7.9	3.36	1.8	2.0	49	0.013	48
YE5-90S-8	0.37	710	78.4	0.61	1.18	8.3	4.98	1.8	2.0	49	0.016	53
YE5-90L-8	0.55	710	80.6	0.61	1.70	7.4	7.40	1.8	2.0	49	0.033	58
YE5-100L1-8	0.75	710	82	0.67	2.07	7.4	10.1	1.8	2.0	51	0.045	74
YE5-100L2-8	1.1	710	84	0.68	2.93	7.1	14.8	1.8	2.0	51	0.047	113
YE5-112M-8	1.5	710	85.5	0.7	3.81	7.2	20.2	1.8	2.0	53	0.29	104
YE5-132S-8	2.2	710	87.2	0.7	5.48	7.4	29.6	1.9	2.0	56	0.32	113
YE5-132M-8	3	710	88.4	0.73	7.06	7.8	40.4	1.9	2.0	56	0.34	125
YE5-160M1-8	4	720	89.4	0.73	9.31	7.9	53.1	1.9	2.0	60	0.48	136
YE5-160M2-8	5.5	720	90.4	0.74	12.5	8.1	73.0	2.0	2.0	60	0.64	166
YE5-160L-8	7.5	720	91.3	0.74	16.9	7.8	99.5	2.0	2.0	60	1.11	212
YE5-180L-8	11	730	92.2	0.74	24.5	7.9	143.9	1.9	2.0	62	1.68	284
YE5-200L-8	15	730	92.9	0.75	32.7	8	196.2	1.9	2.0	65	2.39	355
YE5-225S-8	18.5	730	93.3	0.75	40.2	8	242.0	1.9	2.0	65	2.88	407
YE5-225M-8	22	730	93.6	0.76	47.0	8.3	287.8	1.9	2.0	65	3.85	426
YE5-250M-8	30	730	94.1	0.77	62.9	7.8	392.5	1.9	2.0	67	5.42	572
YE5-280S-8	37	740	94.4	0.78	76.3	7.9	477.5	1.8	2.0	67	6.11	662
YE5-280M-8	45	740	94.7	0.78	92.6	7.9	580.7	1.8	2.0	67	7.08	869
YE5-315S-8	55	740	94.9	0.8	110.1	8.1	709.8	1.8	2.0	70	7.72	1040
YE5-315M-8	75	740	95.3	0.8	149.5	7.6	967.9	1.8	2.0	70	9.23	1058
YE5-315L1-8	90	740	95.5	0.81	176.8	7.7	1161.5	1.8	2.0	70	9.64	1229
YE5-315L2-8	110	740	95.7	0.81	215.6	7.7	1419.6	1.8	2.0	70	10.70	1550
YE5-355S-8	132	740	95.9	0.81	258.2	7.7	1703.5	1.8	2.0	77	11.80	1720
YE5-355M-8	160	740	96.1	0.82	308.5	7.8	2064.9	1.8	2.0	77	13.10	1985
YE5-355L1-8	185	740	96.3	0.82	356.0	7.8	2387.5	1.8	2.0	77	14.24	2079
YE5-355L2-8	200	740	96.3	0.82	384.8	7.8	2581.1	1.8	2.0	77	14.41	2174



注：1、当电压 U 不为 380V 时，电流 $I = I_N \cdot 380/U$ ，其余参数不变；

2、对额定频率为 60Hz 的电动机，机座号 200 ~ 355 的 2 极电动机空载噪声数值为该表对应值加上 6dB(A)，其它极数的电动机空载噪声数值为该表对应值加上 5dB(A)。

基本结构及安装型式代号与示意图

基本结构型式	机座带底脚，端盖上无凸缘					
安装型式代号	B3	B6	B7	B8	V5	V6
示意图						
机座号	80~355	80~160				

基本结构型式	机座无底脚，端盖上有凸缘			机座带底脚，端盖上有凸缘		
安装型式代号	B5	V1	V3	B35	V15	V36
示意图						
机座号	80~280	80~355	80~160	80~355	80~160	

基本结构型式	机座无底脚，端盖上有小凸缘		机座带底脚，端盖上有小凸缘
安装型式代号	B14	V18	B34
示意图			
机座号	80~112		

常用结构及安装型式

机座号	结构及安装型式代号 (IM)
80~112	B3、B5、B6、B7、B8、B14、B34、B35、V1、V3、V5、V6、V15、V18、V35
132~160	B3、B5、B6、B7、B8、B35、V1、V3、V5、V6、V15、V35
180~280	B3、B5、B35、V1
315~355	B3、B35、V1

B3—机座带底脚、端盖无凸缘；

B5—机座不带底脚、端盖有凸缘；

B35—机座带底脚、端盖有凸缘；

B14—机座不带底脚、端盖有小凸缘；

B34—机座带底脚、端盖有小凸缘。

YE5 系列三相异步电动机

10 接线盒

主接线盒

接线盒进线标准配置：葛兰头进线。

接线盒进线口

接线盒规格	适用机座号	进线口数	螺纹口钢管布线进线口螺纹	供货范围
M6	80 ~ 112	双	M30×2	标准配置
M6	132 ~ 180	双	M36×2	标准配置
M8	200 ~ 225	双	M48×2	标准配置
M10	250 ~ 280	双	M64×2	标准配置
M16	315	双	M64×2	标准配置
M16	355	双	M72×2	标准配置

适应电缆范围

机座号	螺纹规格	电缆外径
80~100	M25X1.5	φ6~φ16
112~132	M32X1.5	φ10~φ22
160~180	M40X1.5	φ15~φ28
200~225	M50X1.5	φ23~φ36
250~280	M63X1.5	φ35~φ48
315~355	M63X1.5	φ35~φ48

辅助接线盒

辅助接线盒指测温 and 加热带接线盒。部分机座号辅助接线盒与主接线盒共用一个腔体，但有单独的进线口，进线标准配置是葛兰头进线。加热辅助接线盒进线口葛兰头规格和测温辅助接线盒进线口葛兰头规格参见测温加热装置。

测温加热装置

机座号 160 ~ 225 可根据用户需求设置加热带或 PTC 测温（选配其中之一），机座号 250-355 根据用户需要可设置定子轴承测温装置及加热带（可选配置），还可设置排水塞（可选配置）。

加热辅助接线盒进线口属性表

机座号	电压 (V)	加热带功率 (W)	接线盒	出口型式
160~180	220	40	由主接线盒引出	葛兰 M20X1.5
200~225	220	60	由主接线盒引出	葛兰 M20X1.5
250~280	220	75	由主接线盒引出	葛兰 M20X1.5
315	220	150	由主接线盒引出	葛兰 M20X1.5
355	220	200	由主接线盒引出	葛兰 M20X1.5

测温辅助接线盒进线口属性表

机座号	测温方式	测温元件	数量	接线盒	出口型式
160~225	定子测温	热敏电阻 PTC	1	由主接线盒引出	葛兰 M20X1.5
250~355	定子测温	铂热电阻 PT100	6	独立接线盒	葛兰 M20X1.5
250~355	轴承测温	铂热电阻 PT100	前后各 1	独立接线盒	葛兰 M20X1.5

轴承和润滑脂

润滑脂常规为：长城低噪音轴承润滑脂。

常规电机轴承牌号及润滑时间

机座号	极数	轴承牌号 (轴伸端)	轴承牌号 (非轴伸端)	注油量 (g)	注油周期 (h)
80	2~8	6204/2Z	6204/2Z	-	-
90	2~8	6205/2Z	6205/2Z	-	-
100	2~8	6206/2Z	6206/2Z	-	-
112	2~8	6206/2Z	6206/2Z	-	-
132	2~8	6308/2Z	6308/2Z	-	-
160	2	6309	6209	25	2000
160	4~8	6309	6209	25	3000
180	2	6310	6210	25	2000
180	4~8	6310	6210	25	3000
200	2	6312	6212	30	2000
200	4~8	6312	6212	30	3000
225	2	6313	6213	30	2000
225	4~8	6313	6213	30	3000
250	2	6314	6214	30	2000
250	4~8	6314	6214	30	3000
280	2	6314	6314	30	2000
280	4~8	6317	6317	35	3000
315	2	6316	6316	35	2000
315	4~8	6319	6319	40	3000
355	2	6318	6318	35	2000
355	4~8	6322	6322	40	3000

- 注：1、数据只适用于 50Hz；
 2、对于 60Hz，注油周期需要乘以 0.8(如对轴承或润滑脂有特殊要求，请订货时说明)；
 3、对于 V5 以及 V1 安装，注油周期除以 2；
 4、如果工作温度高于 70°C，温度每升高 15°C，注油周期减半。

振动限值

轴中心高 (mm)	$80 \leq H \leq 132$		$132 \leq H \leq 280$		$H > 280$	
	位移 (μm)	速度 (mm/s)	位移 (μm)	速度 (mm/s)	位移 (μm)	速度 (mm/s)
安装方式						
自由悬置	25	1.6	35	2.2	45	2.8
刚性安装	21	1.3	29	1.8	37	2.3

- 注：1、表中规定的限值均为 A 级参数；
 2、位移与速度的接口频率分别为 10Hz 和 250Hz。

YE5 系列三相异步电动机

12 电动机安装外形尺寸

电动机轴伸尺寸示意图

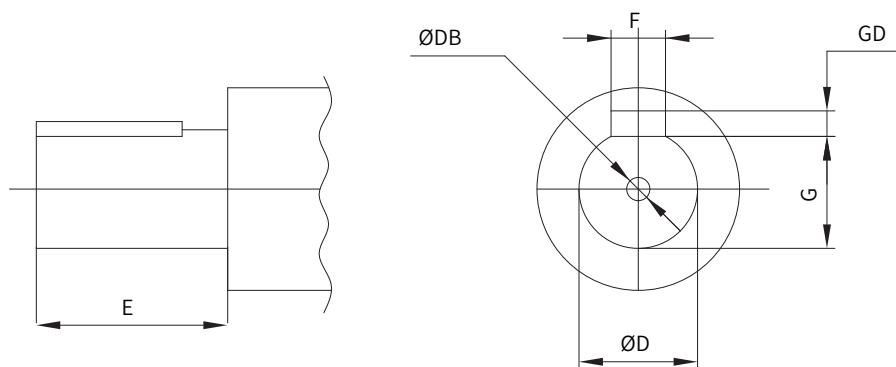

法兰尺寸示意图

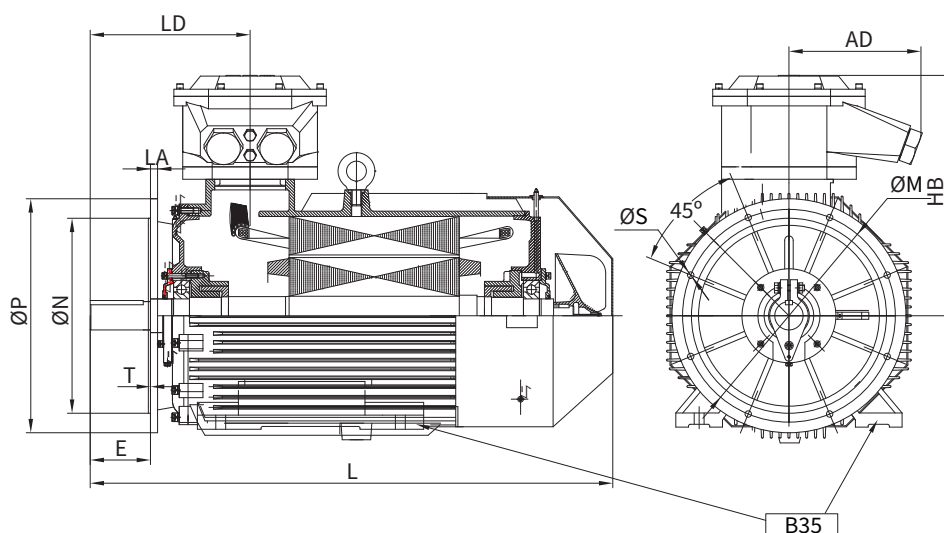

底脚及外形尺寸示意图

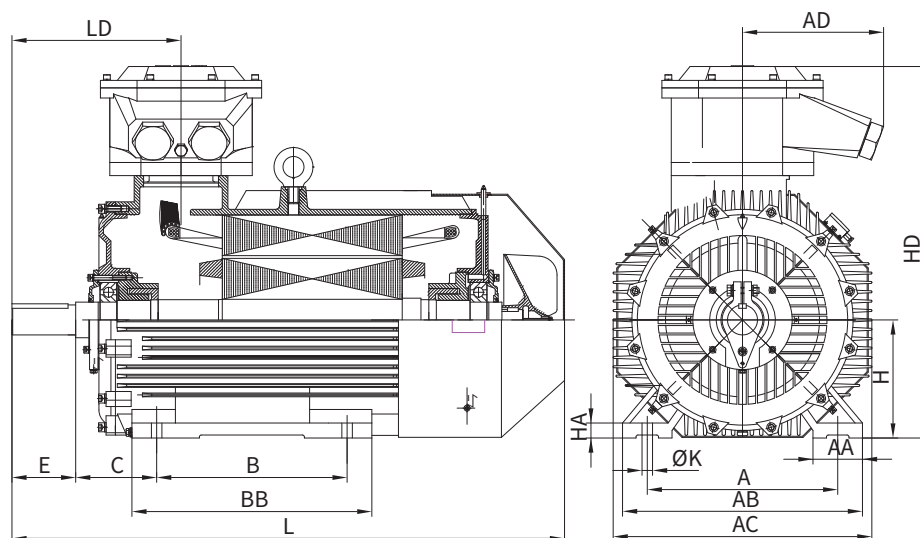

电动机轴伸尺寸

电机		轴尺寸						DB (特殊要求时)
型号	极数	D	E	F	GD	G		
80	2-8	19 j6	40	6	6	15.5	M6X14	
90 S	2-8	24 j6	50	8	7	20	M8X18	
90 L	2-8	24 j6	50	8	7	20	M8X18	
100 L	2-8	28 j6	60	8	7	24	M10X22	
112 M	2-8	28 j6	60	8	7	24	M10X22	
132 S	2-8	38 k6	80	10	8	33	M12X25	
132 M	2-8	38 k6	80	10	8	33	M12X25	
160 M	2	42 k6	110	12	8	37	M16X36	
160 M	4-8	42 k6	110	12	8	37	M16X36	
160 L	2	42 k6	110	12	8	37	M16X36	
160 L	4-8	42 k6	110	12	8	37	M16X36	
180 M	2	48 k6	110	14	9	42.5	M16X36	
180 M	4	48 k6	110	14	9	42.5	M16X36	
180 L	2	48 k6	110	14	9	42.5	M16X36	
180 L	4-8	48 k6	110	14	9	42.5	M16X36	
200 L	2	55 m6	110	16	10	49	M20X42	
200 L	4-8	55 m6	110	16	10	49	M20X42	
225 S	2	55 m6	110	16	10	49	M20X42	
225 S	4-8	60 m6	140	18	11	53	M20X42	
225 M	2	55 m6	110	16	10	49	M20X42	

电机		轴尺寸						DB (特殊要求时)
型号	极数	D	E	F	GD	G		
225 M	4-8	60 m6	140	18	11	53	M20X42	
250 M	2	60 m6	140	18	11	53	M20X42	
250 M	4-8	65 m6	140	18	11	58	M20X42	
280 S	2	65 m6	140	18	11	58	M20X42	
280 S	4-8	75 m6	140	20	12	67.5	M20X42	
280 M	2	65 m6	140	18	11	58	M20X42	
280 M	4-8	75 m6	140	20	12	67.5	M20X42	
315 S	2	65 m6	140	18	11	58	M20X42	
315 S	4-8	80 m6	170	22	14	71	M20X42	
315 M	2	65 m6	140	18	11	58	M20X42	
315 M	4-8	80 m6	170	22	14	71	M20X42	
315 L	2	65 m6	140	18	11	58	M20X42	
315 L	4-8	80 m6	170	22	14	71	M20X42	
355 S	2	75 m6	140	20	12	67.5	M24X50	
355 S	4-8	95 m6	170	25	14	86	M24X50	
355 M	2	75 m6	140	20	12	67.5	M24X50	
355 M	4-8	95 m6	170	25	14	86	M24X50	
355 L	2	75 m6	140	20	12	67.5	M24X50	
355 L	4-8	95 m6	170	25	14	86	M24X50	

注：轴端面 C 型螺纹孔 (DB 尺寸) 为用户要求时增加, 电机标准出厂均为 B 型中心孔。

法兰尺寸

电机		总长		大法兰 (IMB5, IMB35, IMV1)							小法兰 (IMB14, IMB34)					
机座号	极数	HB	LA	型号	M	N	P	S	α	T	型号	M	N	P	S	T
80	2-6	300	15	FF165	165	130	200	4× ϕ 12	45°	3.5	FF100	100	80	120	4×M6	3
90 S	2-6	305	12	FF165	165	130	200	4× ϕ 12	45°	3.5	FF115	115	95	140	4×M8	3
90 L	2-8	305	12	FF165	165	130	200	4× ϕ 12	45°	3.5	FF115	115	95	140	4×M8	3
100 L	2-8	335	18	FF215	215	180	250	4× ϕ 14.5	45°	4.0	FF130	130	110	160	4×M8	3.5
112 M	2-8	335	18	FF215	215	180	250	4× ϕ 14.5	45°	4.0	FF130	130	110	160	4×M8	3.5
132 S	2-8	358	12	FF265	265	230	300	4× ϕ 14.5	45°	4.0	-	-	-	-	-	-
132 M	2-8	358	12	FF265	265	230	300	4× ϕ 14.5	45°	4.0	-	-	-	-	-	-
160 M	2-8	385	18	FF300	300	250	350	4× ϕ 18.5	45°	5.0	-	-	-	-	-	-
160 L	2-8	385	18	FF300	300	250	350	4× ϕ 18.5	45°	5.0	-	-	-	-	-	-
180 M	2-4	410	20	FF300	300	250	350	4× ϕ 18.5	45°	5.0	-	-	-	-	-	-
180 L	4-8	410	20	FF300	300	250	350	4× ϕ 18.5	45°	5.0	-	-	-	-	-	-
200 L	2-8	470	22	FF350	350	300	400	4× ϕ 18.5	45°	5.0	-	-	-	-	-	-
225 S	4-8	475	20	FF400	400	350	450	8× ϕ 18.5	22.5°	5.0	-	-	-	-	-	-
225 M	2-8	475	20	FF400	400	350	450	8× ϕ 18.5	22.5°	5.0	-	-	-	-	-	-
250 M	2-8	585	25	FF500	500	450	550	8× ϕ 18.5	22.5°	5.0	-	-	-	-	-	-
280 S	2-8	585	25	FF500	500	450	550	8× ϕ 18.5	22.5°	5.0	-	-	-	-	-	-
280 M	2-8	585	25	FF500	500	450	550	8× ϕ 18.5	22.5°	5.0	-	-	-	-	-	-
315 S	2-8	685	20	FF600	600	550	660	8× ϕ 24	22.5°	6.0	-	-	-	-	-	-
315 M	2-8	685	20	FF600	600	550	660	8× ϕ 24	22.5°	6.0	-	-	-	-	-	-
315 L	2-8	685	20	FF600	600	550	660	8× ϕ 24	22.5°	6.0	-	-	-	-	-	-
355 S	6-8	755	30	FF740	740	680	800	8× ϕ 24	22.5°	6.0	-	-	-	-	-	-
355 M	2-8	755	30	FF740	740	680	800	8× ϕ 24	22.5°	6.0	-	-	-	-	-	-
355 L	2-8	755	30	FF740	740	680	800	8× ϕ 24	22.5°	6.0	-	-	-	-	-	-

注：B5 方式仅在机座号 280 及其以下。

YE5 系列三相异步电动机

14 电动机安装外形尺寸

电动机底脚及外形尺寸

电机		外形尺寸						底脚尺寸								
机座号	极数	AC	AD	H	HD	L		LD	A	AA	AB	B	BB	C	HA	K
						其他	V1 安装									
80 M	2-8	175	230	80	380	360	400	175	125	34	160	100	126	50	10	10
90 S	2-8	182	230	90	395	470	515	191	140	36	176	100	151	56	14	10
90 L	2-8	182	230	90	395	470	515	191	140	36	176	125	151	56	14	10
100 L	2-8	220	230	100	435	495	555	205	160	40	200	140	170	63	15	12
112 M	2-8	275	235	112	440	480	520	245	190	50	240	140	180	70	16	12
132 S	2-8	310	235	132	490	580	650	240	216	60	276	140	254	89	18	12
132 M	2-8	310	235	132	490	580	650	240	216	60	276	178	254	89	18	12
160 M	2-8	360	235	160	555	725	800	289	254	70	324	210	314	108	22	15
160 L	2-8	360	235	160	555	725	800	289	254	70	324	254	314	108	22	15
180 M	2-4	400	235	180	590	755	830	291	279	70	349	241	359	121	23	15
180 L	4-8	400	235	180	590	755	830	291	279	70	349	279	359	121	23	15
200 L	2-8	450	260	200	670	770	840	297	318	70	388	305	370	133	25	19
225 S	4-8	490	260	225	700	905	975	331	356	75	431	286	393	149	28	19
225 M	2	490	260	225	700	875	945	301	356	75	431	311	393	149	28	19
225 M	4-8	490	260	225	700	905	975	331	356	75	431	311	393	149	28	19
250 M	2	535	300	250	795	925	1020	375	406	80	490	349	425	168	30	24
250 M	4-8	535	300	250	795	925	1020	375	406	80	490	349	425	168	30	24
280 S	2	620	300	280	865	1110	1200	395	457	85	542	368	499	190	35	24
280 S	4-8	620	300	280	865	1110	1200	395	457	85	542	368	499	190	35	24
280 M	2	620	300	280	865	1110	1200	395	457	85	542	419	499	190	35	24
280 M	4-8	620	300	280	865	1110	1200	395	457	85	542	419	499	190	35	24
315 S	2	690	440	315	1000	1350	1450	421	508	132	640	406	589	216	40	28
315 S	4-8	690	440	315	1000	1380	1480	451	508	132	640	406	589	216	40	28
315 M	2	690	440	315	1000	1350	1500	421	508	132	640	457	589	216	40	28
315 M	4-8	690	440	315	1000	1380	1480	451	508	132	640	457	589	216	40	28
315 L	2	690	440	315	1000	1450	1550	421	508	132	640	508	640	216	40	28
315 L	4-8	690	440	315	1000	1480	1580	451	508	132	640	508	640	216	40	28
355 S	2	790	440	355	1110	1625	1725	440	610	140	740	500	770	254	40	28
355 S	4-8	790	440	355	1110	1695	1795	470	610	140	740	500	770	254	40	28
355 M	2	790	440	355	1110	1625	1725	440	610	140	740	560	770	254	40	28
355 M	4-8	790	440	355	1110	1695	1795	470	610	140	740	560	770	254	40	28
355 L	2	790	440	355	1110	1725	1825	440	610	140	740	630	840	254	40	28
355 L	4-8	790	440	355	1110	1795	1895	470	610	140	740	630	840	254	40	28

电机选用考虑以下因素

- 电压：380V、660V 等。
- 频率：50Hz、60Hz 等。
- 安装型式：IMB3、IMB35 等。
- 使用环境：户内，户外，环境温度，海拔高度等。
- 防护等级：IP55/IP56/IP65/IP66。
- 被驱动设备的机械特性及转动惯量。
- 电动机与被驱动设备的连接方式。
- 启动方式，启动频次以及启动电压降等。
- 工作制：S1 或其它。
- 热分级：155（F）级或其它。
- 电动机旋转方向：顺时针，逆时针，双向。
- 接线盒位置：顶左，顶右。
- 接线盒进线口形式：喇叭口。
- 环境温度及海拔高度等。

举例

- 需求：机座中心高为 355、220kW、2P 机座带底脚，端盖无凸缘，380/660V，IP55，顺时针转向，电动机标注如下：转化合同为：YE5-355M1-2 220kW 380/660V 50Hz IMB3 IP55。
- 如有特殊要求，如电压、频率、防护等级、旋转方向、安装型式、双轴伸、噪声、振动限值及接线盒进线方式等必须签订技术协议后，方可制造。

※ 本样本中的数据随着技术进步允许有变动，不另行通知，请注意样本版本的变更。

